

Ihr Name GmbH

Ihre Straße 1
12345 Ihr Ort

Tel.: 05251/1640-0
Fax: 05251/1640-40



DATENBLATT RAT-0218100.01

Pos.-Nr.: 1.01

Artikel-Nr.: RAT-0218100.01
Typ: SCC-201-ELEKTRO
Preis: € 17.000,00
Breite: 879
Tiefe: 791
Höhe: 1782

COMBIDÄMPFER
Typ: SCC-201-ELEKTRO
Ausf.: Touchscreensteuerung,
mind. 350 Progr. frei wählbar
Kapazität: 20x 1/1 GN
Betriebsarten: 7 SCC-Modus (Ge-
flügel, Fisch, Finishing etc.)
Dampf, HL, Combi-/Vario-Dämpfen
Material: Chromnickelstahl
Anschlußwert: 400V 37,0KW

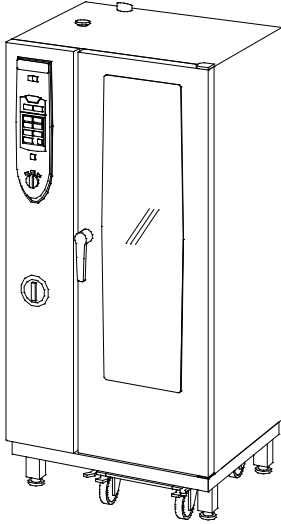

Installationsangaben:

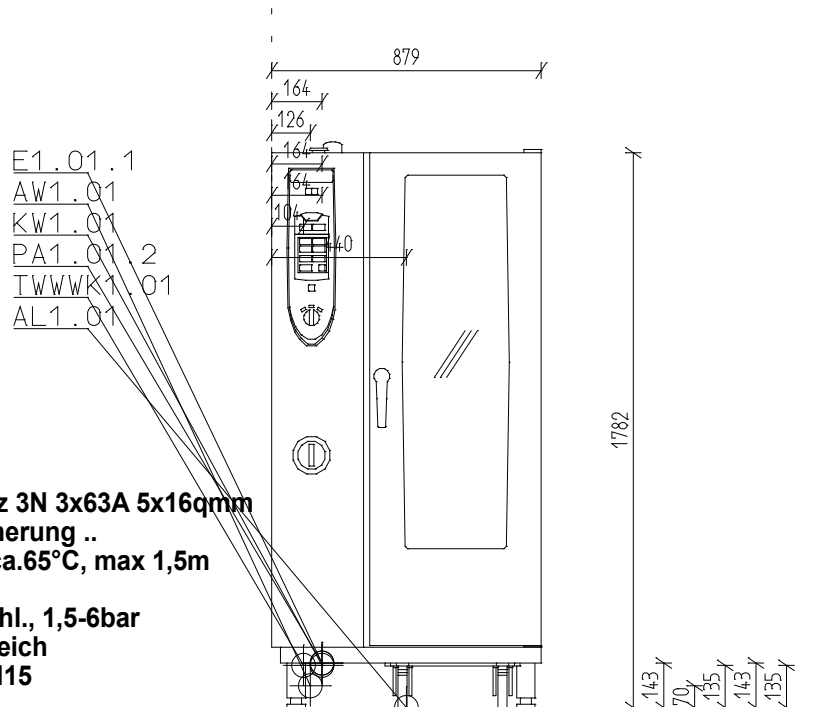
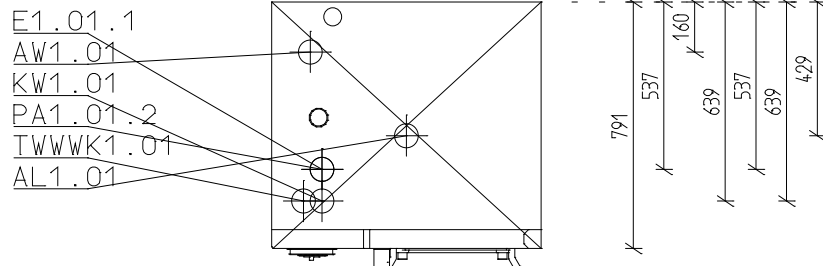

Elektro: E1.01.1 38KW 400V 50Hz 3N 3x63A 5x16qmm
Achtung mit Kabel und Absicherung ..
Abwasser: AW1.01 DN50 Rohr, ca.65°C, max 1,5m
Kaltwasser: KW1.01 DN15
Verschraubung DN20, Druckschl., 1,5-6bar
Elektro: PA1.01.2 Potentialausgleich
WeichwasserK: TWWWK1.01 DN15

Verschraubung DN20 Option

Abluft: AL1.01

Wärme-Emission:(lat.) 3000,000 KW (GZF:0,8)

Wärme-Emission:(sen.max.) 5000,000 KW (GZF:0,8)

Ihr Name GmbH

Ihre Straße 1
12345 Ihr Ort

Tel.: 05251/1640-0
Fax: 05251/1640-40



DATENBLATT **RAT-60.21.054**

Pos.-Nr.: 1.04

Artikel-Nr.: RAT-60.21.054

Typ: HGW-201

Preis: € 1.400,00

Breite: 522

Tiefe: 809

Höhe: 1718

HORDENGESTELLWAGEN

Typ: HGW-201

für: CM/SCC-201

Ausführung: Standard

mit: 20 Einschubleisten

Material: Chromnickelstahl

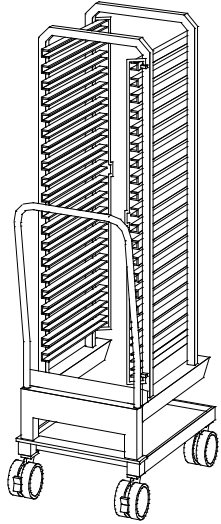

Installationsangaben:

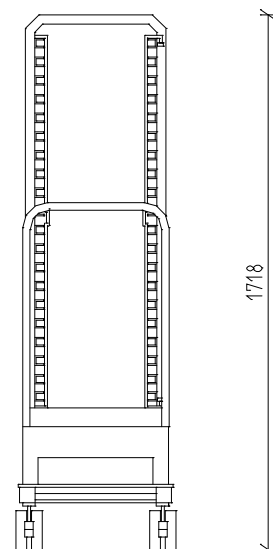
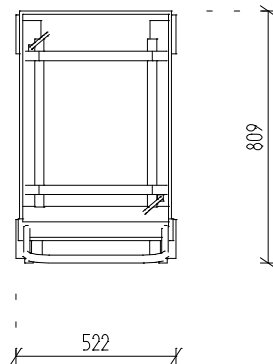

Ihr Name GmbH

Ihre Straße 1
12345 Ihr Ort

Tel.: 05251/1640-0
Fax: 05251/1640-40



DATENBLATT **AMB-0107015393**

Pos.-Nr.: 2.01

Artikel-Nr.: **AMB-0107015393**

Typ: **GKS/80**

Preis: € 7.373,00

Breite: 800

Tiefe: 950

Höhe: 991

GAS-KOCHKESSEL

Typ: **GKS/80**

Ausf.: **rund, indirekt beheizt**

Nutzfüllmenge: **80 Liter**

Anschlußwert: **Gas: 24,0KW**

Elt.: **230V 0,5KW**

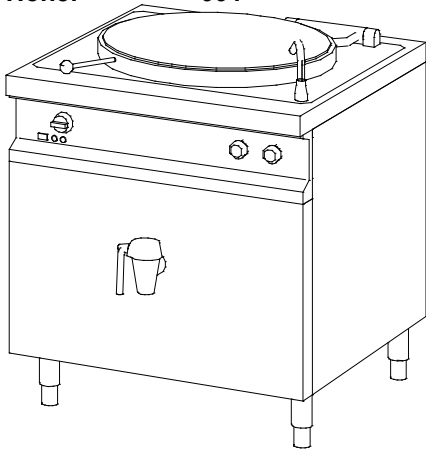

Installationsangaben:

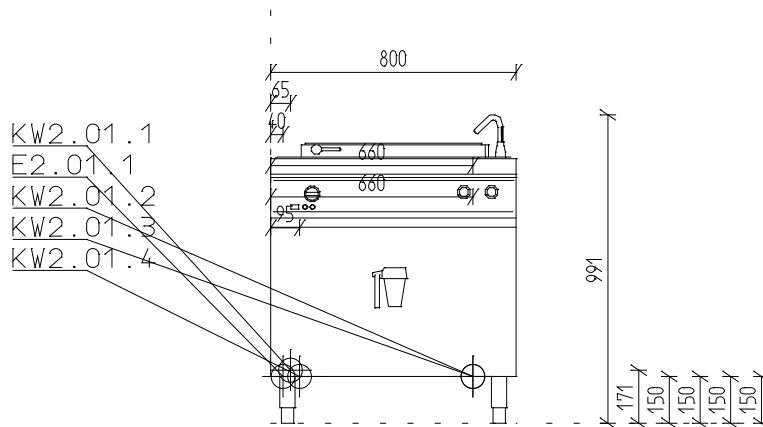
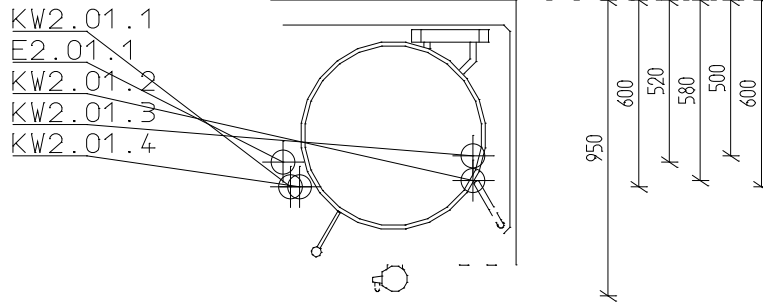

Kaltwasser: KW2.01.1 DN15
Verschraubung DN20, Druckschl., 1,5-6bar
Elektro: E2.01.1 0,5KW 230V 50Hz
Kaltwasser: KW2.01.2 DN15
Verschraubung DN20, Druckschl., 1,5-6bar
dfhdfghfsdgsdfghhksdggf
Kaltwasser: KW2.01.3 DN15

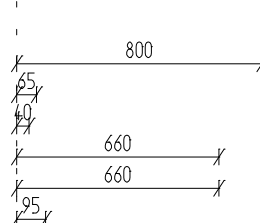

Verschraubung DN20, Druckschl., 1,5-6bar

dfhdfgghfsdgsdfghhksdgfgf

Kaltwasser: KW2.01.4 DN15

Verschraubung DN20, Druckschl., 1,5-6bar

dfhdfgghfsdgsdfghhksdgfgf

Ihr Name GmbH

Ihre Straße 1
12345 Ihr Ort

Tel.: 05251/1640-0
Fax: 05251/1640-40



DATENBLATT **AMB-0106915383**

Pos.-Nr.: 2.03

Artikel-Nr.: **AMB-0106915383**

Typ: **EKM/90**

Preis: € 8.017,00

Breite: 1200

Tiefe: 850

Höhe: 850

ELEKTRO-KIPPBRATPFANNE

Typ: **EKM/90**

Compoundtiegel: **868x605x167 mm**

Tiegelvolumen: **59 Liter**

Nutzvolumen: **41 Liter**

mit: **Motorkippung**

Anschlußwert: **400V 12,5KW**

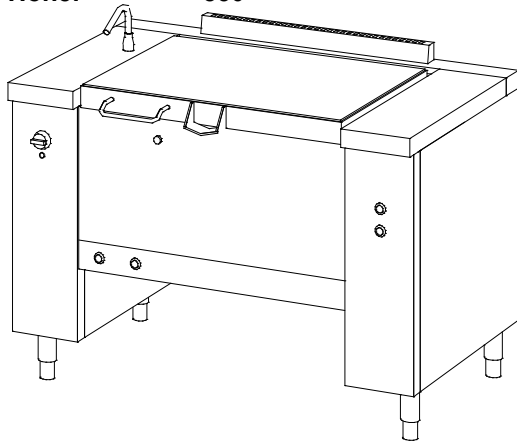

Installationsangaben:

E2.05.1
TWWK2.05
PA2.05.2

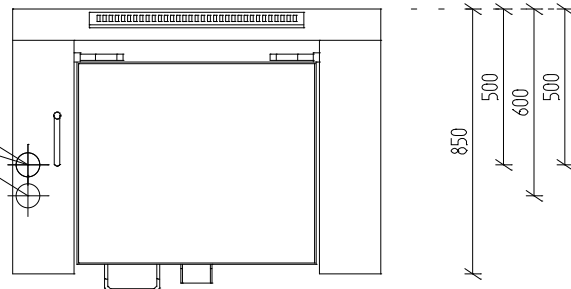

E2.05.1
TWWK2.05
PA2.05.2

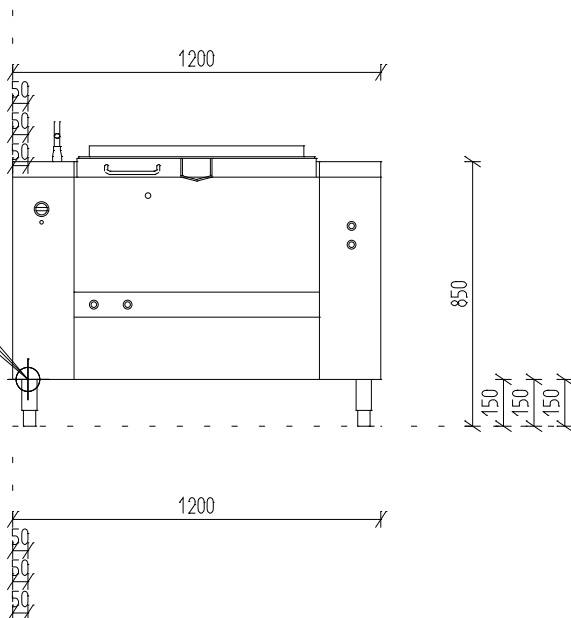

Elektro: E2.05.1 12,5KW 400V 50Hz 3N
Warmwasser: TWWK2.05 DN15
Verschraubung DN20, Druckschl., 1,5-6bar
Elektro: PA2.05.2

Ihr Name GmbH

Ihre Straße 1
12345 Ihr Ort

Tel.: 05251/1640-0
Fax: 05251/1640-40



DATENBLATT **AMB-0103915335**

Pos.-Nr.: 2.04

Artikel-Nr.: **AMB-0103915335**

Typ: **GF2/60/ECO**

Preis: € 4.366,00

Breite: 600

Tiefe: 850

Höhe: 1050

GAS-FRITEUSE 2 KL. BECKEN

Typ: **GF2/60/ECO**

Unterbau: mit Flügeltüren

2 Becken: je 13,5 L Nutzvolumen

Anschlußwert: Gas: 22,0KW

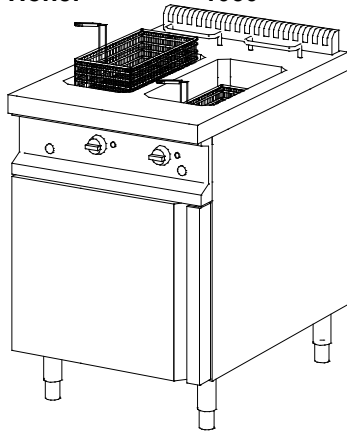

Installationsangaben:

AW2.09

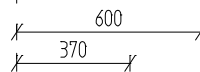
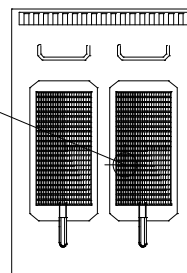

AW2.09

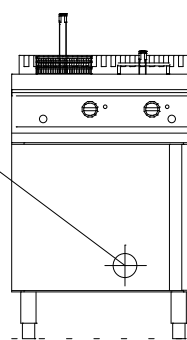

Abwasser: AW2.09 DN50 Rohr, ca.65°C, max 1,5m

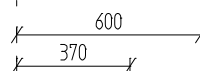

Ihr Name GmbH

Ihre Straße 1
12345 Ihr Ort

Tel.: 05251/1640-0
Fax: 05251/1640-40



DATENBLATT **AMB-0105015375**

Pos.-Nr.: 2.05

Artikel-Nr.: **AMB-0105015375**

Typ: **GBP/80/1/2LR**

Preis: € 2.764,00

Breite: 800

Tiefe: 850

Höhe: 850

GAS-GRILLHERD

Typ: **GBP/80/1/2LR**

Unterbau: offen mit Ölbehälter

mit: 2 Bratzonen

Stahlplatte 1/2 ger. 624x572mm

Anschlußwert: Gas: 12,4KW

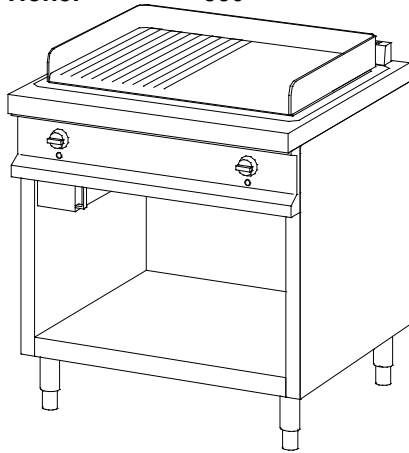

Installationsangaben:

G2.06

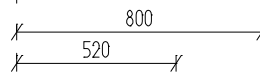
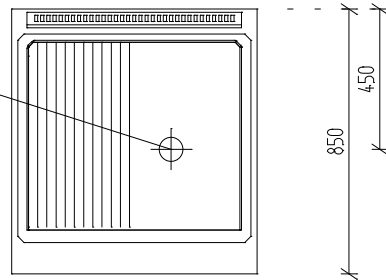

G2.06

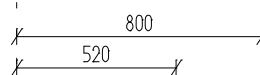
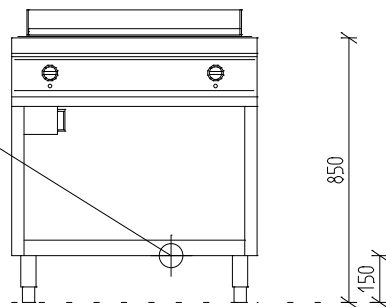

Gas: G2.06 12,4KW DN20

Ihr Name GmbH

Ihre Straße 1
12345 Ihr Ort

Tel.: 05251/1640-0
Fax: 05251/1640-40



DATENBLATT **AMB-0104915354**

Pos.-Nr.: 2.07

Artikel-Nr.: **AMB-0104915354**

Typ: GHG/80

Preis: € 3.798,00

Breite: 800

Tiefe: 850

Höhe: 850

GAS-HERD 4 FLAMMEN

Typ: GHG/80

Unterbau: Gas Backofen GN 2/1

Brenner: 2x C-Brenner 3,5kW

 2x E-Brenner 7,0kW

Anschlußwert: Gas: 27,1KW

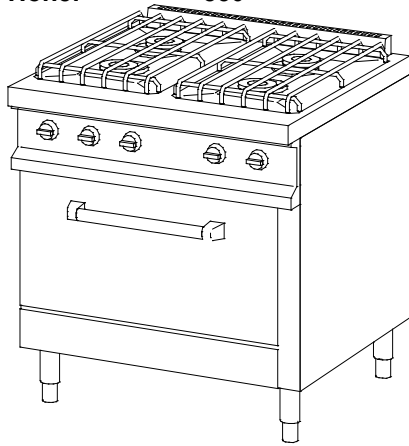

Installationsangaben:

G2.02

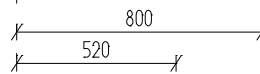
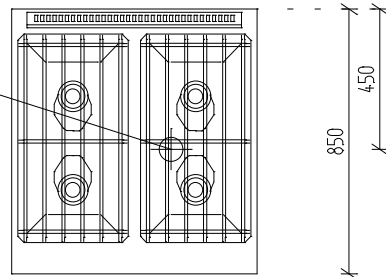

G2.02

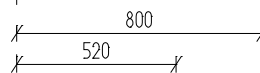
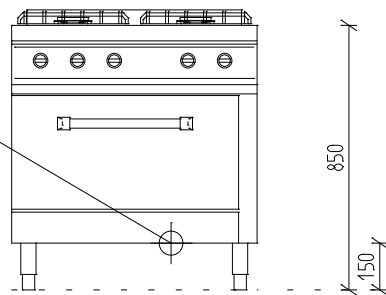

Gas: G2.02 27,1KW DN20

Ihr Name GmbH

Ihre Straße 1
12345 Ihr Ort

Tel.: 05251/1640-0
Fax: 05251/1640-40



DATENBLATT NOR-728129

Pos.-Nr.: 3.03
Artikel-Nr.: NOR-728129
Typ: SM-101
Preis: € 1.595,00
Breite: 955
Tiefe: 700
Höhe: 900

SALADETTE
Typ: SM-101
mit: 2 Flügeltüren,
4 Paar Auflageschienen, 9 Stege
Temperaturbereich: +2° - +12°C
Bruttoinhalt: 250 Liter
Innen/Aussen: CNS/Chrom
Anschlußwert: 230V 0,288KW

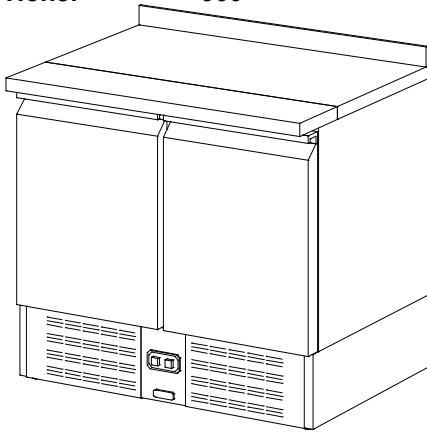

Installationsangaben:

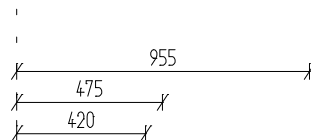
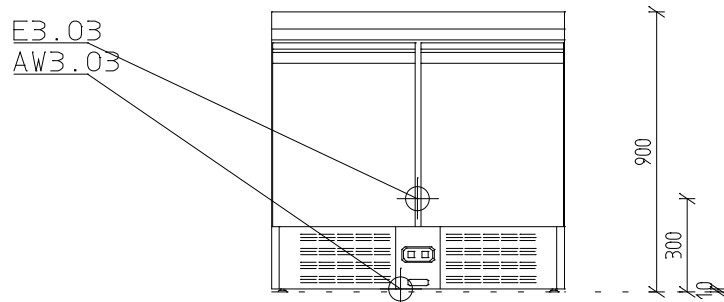
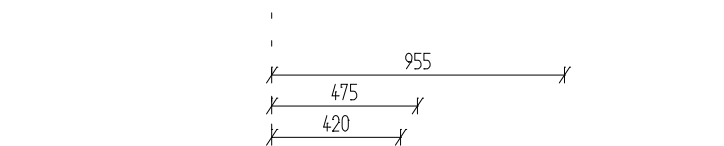
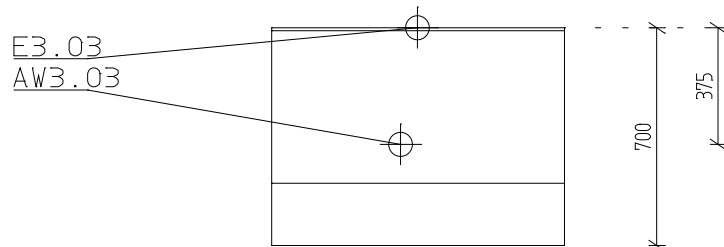

Elektro: E3.03 0,288KW 230V 50Hz
Abwasser: AW3.03

Ihr Name GmbH

Ihre Straße 1
12345 Ihr Ort

Tel.: 05251/1640-0
Fax: 05251/1640-40



DATENBLATT WIN-144V0001

Pos.-Nr.: 7.01

Artikel-Nr.: WIN-144V0001
Typ: GS-502-GERADE
Preis: € 5.400,00
Breite: 635
Tiefe: 746
Höhe: 1469

DURCHSCHUBGESCHIRRSPÜLMASCHINE
Typ: GS-502-GERADE
Programmdauer: 60/120/240 sek
Leistung: bis zu 60 Körbe/h
Tankinhalt: 42 Liter
Höhe Masch. geöffnet: 1932 mm
Anschlußwert: 400V 9,5/15,5KW

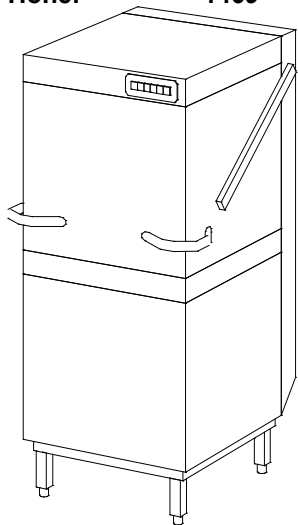

Installationsangaben:

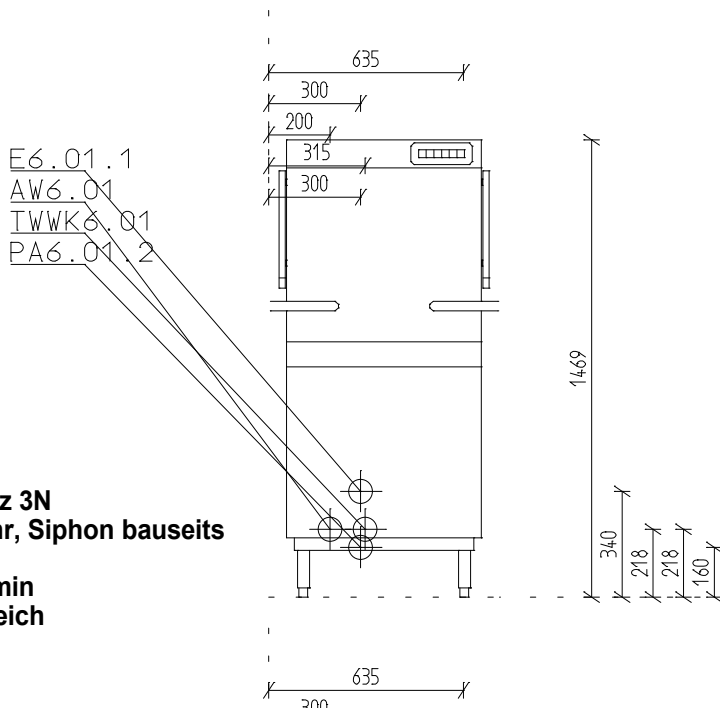
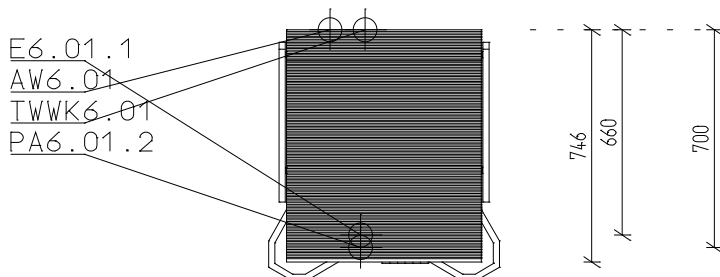

Elektro: E6.01.1 9,5KW 400V 50Hz 3N
Abwasser: AW6.01 DN50 HT-Rohr, Siphon bauseits
Warmwasser: TWWK6.01 DN20
G, max. 60°C 2-6bar ca. 20-30l/min
Elektro: PA6.01.2 Potentialausgleich

